

Homogenisator HL1

- Max. 285 Liter pro Stunde (200 bar)
- Max. Homogenisierdruck 800 bar (55 l/h)
- Tellerventile und Kugelventile Ausführungen
- Max. Motorleistung 3 kW
- Gewicht mit Motor ca. 300 kg
- Designed and Made in Germany

Technische Änderungen bleiben vorbehalten!



Tellerventile

Für niedrigviskose und nur leicht abrasive Produkte

Modell	Max. Druck (bar)	Max. Durchsatz (Liter pro Stunde)
HL1.3-200T	200	285
HL1.3-275T	275	230
HL1.3-400T	400	175

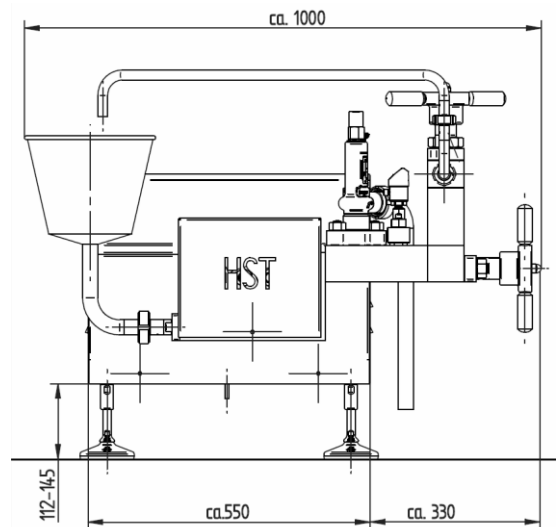

Kugelventile

Für hochviskose und abrasive Produkte

Modell	Max. Druck (bar)	Max. Durchsatz (Liter pro Stunde)
HL1.3-200K	200	210
HL1.3-275K	275	160
HL1.3-400K	400	125

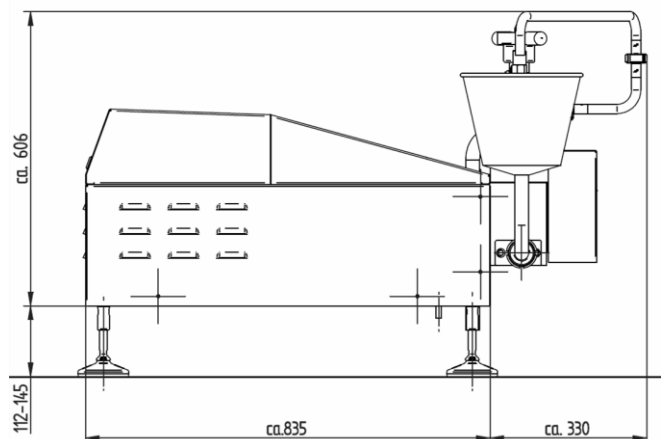

Modell	Max. Druck (bar)	Max. Durchsatz (Liter pro Stunde)
HL1.2-700K	700	60
HL1.2-800K	800	55

HST Maschinenbau GmbH • Werkstraße 23 • D-23942 Dassow • Germany
Tel: +49 38826 / 88 78 0 • Email: info@hst-gmbh.com • www.hst-gmbh.com

