

Homogenisator HL4

- Max. 23.500 Liter pro Stunde (140 bar)
- Max. Homogenisierdruck 700 bar (4.300 l/h)
- Tellerventile und Kugelventile Ausführungen
- Max. Motorleistung 132 kW
- Gewicht mit Motor ca. 5.400 kg
- Schaltschrank inkl. SPS Steuerung und Touchpanel
- Optional in aseptischer Ausführung mit Sterilwassererzeugung
- Designed and Made in Germany



Technische Änderungen bleiben vorbehalten!

Tellerventile

Für niedrigviskose und nur leicht abrasive Produkte

Modell	Max. Druck (bar)	Max. Durchsatz (Liter pro Stunde)
HL4-140T	140	23.500
HL4-180T	180	18.300
HL4-200T	200	16.000
HL4-250T	250	13.500
HL4-300T	300	11.500
HL4-350T	350	9.500
HL4-550T	550	5.000

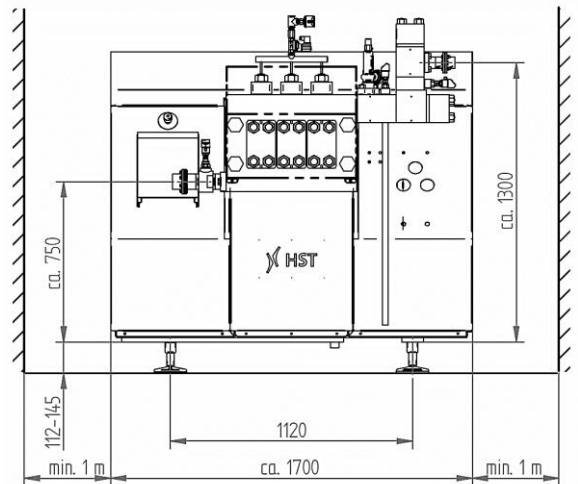

Kugelventile

Für hochviskose und abrasive Produkte

Modell	Max. Druck (bar)	Max. Durchsatz (Liter pro Stunde)
HL4-150K	150	19.500
HL4-200K	200	15.000
HL4-250K	250	13.000
HL4-300K	300	11.100
HL4-350K	350	9.200
HL4-550K	550	5.400
HL4-700K	700	4.300

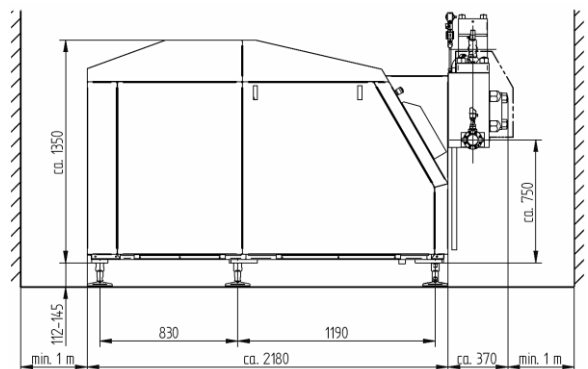

HST Maschinenbau GmbH • Werkstraße 23 • D-23942 Dassow • Germany
 Tel: +49 38826 / 88 78 0 • Email: info@hst-gmbh.com • www.hst-gmbh.com