

Homogenisator HL5

- Max. 38.500 Liter pro Stunde (140 bar)
- Max. Homogenisierdruck 700 bar (7.500 l/h)
- Tellerventile und Kugelventile Ausführungen
- Max. Motorleistung 200 kW
- Gewicht mit Motor ca. 7.500 kg
- Schaltschrank inkl. SPS Steuerung und Touchpanel
- Optional in aseptischer Ausführung mit Sterilwassererzeugung
- Designed and Made in Germany



Technische Änderungen bleiben vorbehalten!

Tellerventile

Für niedrigviskose und nur leicht abrasive Produkte

Modell	Max. Druck (bar)	Max. Durchsatz (Liter pro Stunde)
HL5-140T	140	38.500
HL5-180T	180	30.000
HL5-200T	200	26.000
HL5-250T	250	22.500
HL5-300T	300	19.000
HL5-350T	350	16.000
HL5-550T	550	9.500

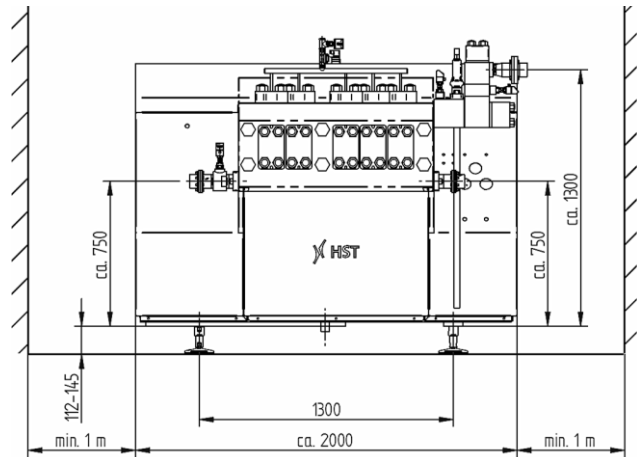

Kugelventile

Für hochviskose und abrasive Produkte

Modell	Max. Druck (bar)	Max. Durchsatz (Liter pro Stunde)
HL5-150K	150	32.000
HL5-200K	200	25.000
HL5-250K	250	21.500
HL5-300K	300	18.300
HL5-350K	350	15.300
HL5-550K	550	8.800
HL5-700K	700	7.500

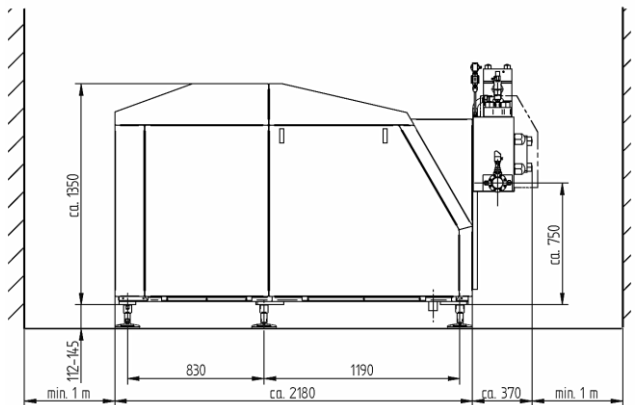

HST Maschinenbau GmbH • Werkstraße 23 • D-23942 Dassow • Germany
 Tel: +49 38826 / 88 78 0 • Email: info@hst-gmbh.com • www.hst-gmbh.com