

Homogenisator HL6

- Max. 46.000 Liter pro Stunde (140 bar)
- Max. Homogenisierdruck 700 bar (8.500 l/h)
- Tellerventile und Kugelventile Ausführungen
- Max. Motorleistung 250 kW
- Gewicht mit Motor ca. 7.600 kg
- Schaltschrank inkl. SPS Steuerung und Touchpanel
- Optional in aseptischer Ausführung mit Sterilwassererzeugung
- Designed and Made in Germany



Technische Änderungen bleiben vorbehalten!

Tellerventile

Für niedrigviskose und nur leicht abrasive Produkte

Modell	Max. Druck (bar)	Max. Durchsatz (Liter pro Stunde)
HL6-140T	140	46.000
HL6-180T	180	36.000
HL6-200T	200	31.000
HL6-250T	250	27.000
HL6-300T	300	23.000
HL6-350T	350	19.300
HL6-550T	550	11.000

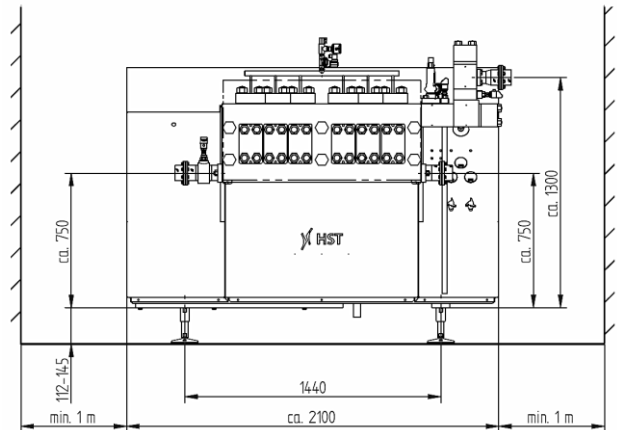

Kugelventile

Für hochviskose und abrasive Produkte

Modell	Max. Druck (bar)	Max. Durchsatz (Liter pro Stunde)
HL6-150K	150	38.000
HL6-200K	200	30.000
HL6-250K	250	25.500
HL6-300K	300	22.000
HL6-350K	350	18.500
HL6-550K	550	10.500
HL6-700K	700	8.500

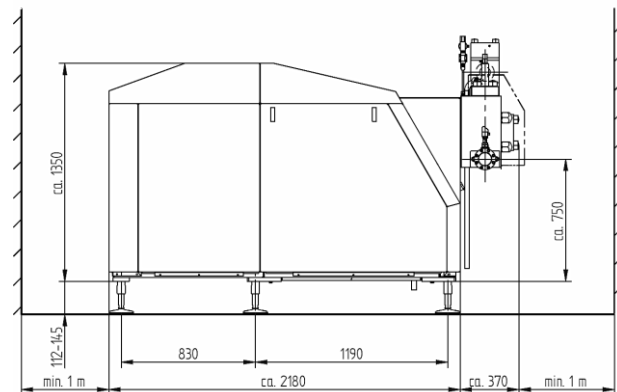

HST Maschinenbau GmbH • Werkstraße 23 • D-23942 Dassow • Germany
 Tel: +49 38826 / 88 78 0 • Email: info@hst-gmbh.com • www.hst-gmbh.com