

Homogenisator HLI75

- Max. 16.000 Liter pro Stunde (100 bar)
- Max. Homogenisierdruck 700 bar (2.500 l/h)
- Tellerventile und Kugelventile Ausführungen
- Max. Motorleistung 75 kW
- Gewicht mit Motor ca. 2.650 kg
- Schaltschrank inkl. SPS Steuerung
- Optional in aseptischer Ausführung mit Sterilwassererzeugung
- Integriertes Schmiersystem
- Geringerer ökologischer Fußabdruck
- Designed and Made in Germany



Technische Änderungen bleiben vorbehalten!

Tellerventile

Für niedrigviskose und nur leicht abrasive Produkte

Modell	Max. Druck (bar)	Max. Durchsatz (Liter pro Stunde)
HLI75-100T	100	16.000
HLI75-150T	150	14.500
HLI75-200T	200	10.800
HLI75-250T	250	8.500
HLI75-300T	300	7.000
HLI75-350T	350	6.000
HLI75-550T	550	3.800

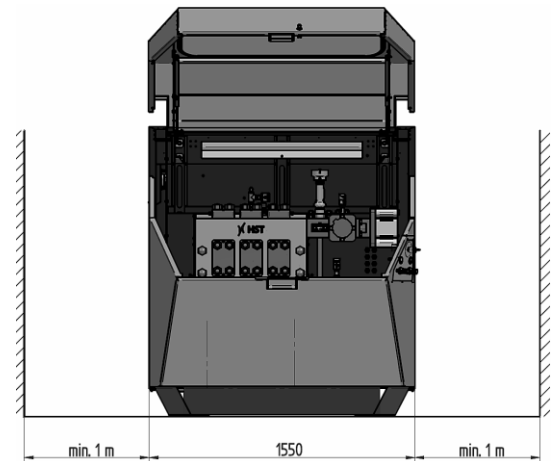

Kugelventile

Für hochviskose und abrasive Produkte

Modell	Max. Druck (bar)	Max. Durchsatz (Liter pro Stunde)
HLI75-150K	150	14.000
HLI75-200K	200	10.700
HLI75-300K	300	6.500
HLI75-400K	400	5.300
HLI75-550K	550	3.400
HLI75-700K	700	2.500

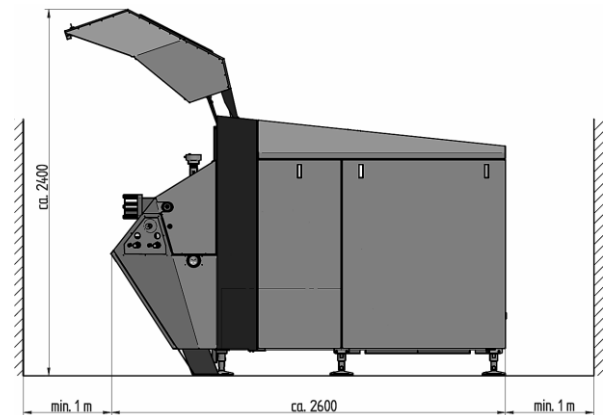

HST Maschinenbau GmbH • Werkstraße 23 • D-23942 Dassow • Germany
 Tel: +49 38826 / 88 78 0 • Email: info@hst-gmbh.com • www.hst-gmbh.com