

Homogenisator HLI8

- Max. 63.000 Liter pro Stunde (140 bar)
- Max. Homogenisierdruck 600 bar (17.000 l/h)
- Tellerventile und Kugelventile Ausführungen
- Max. Motorleistung 400 kW
- Gewicht mit Motor ca. 11.000 kg
- Schaltschrank inkl. SPS Steuerung und Touchpanel
- Optional in aseptischer Ausführung mit Sterilwassererzeugung
- Integriertes Schmiersystem



Technische Änderungen bleiben vorbehalten!

Tellerventile

Für niedrigviskose und nur leicht abrasive Produkte

Modell	Max. Druck (bar)	Max. Durchsatz (Liter pro Stunde)
HLI8-140T	140	63.000
HLI8-180T	180	60.000
HLI8-200T	200	58.000
HLI8-250T	250	47.500
HLI8-300T	300	38.000
HLI8-350T	350	34.000
HLI8-550T	550	20.000

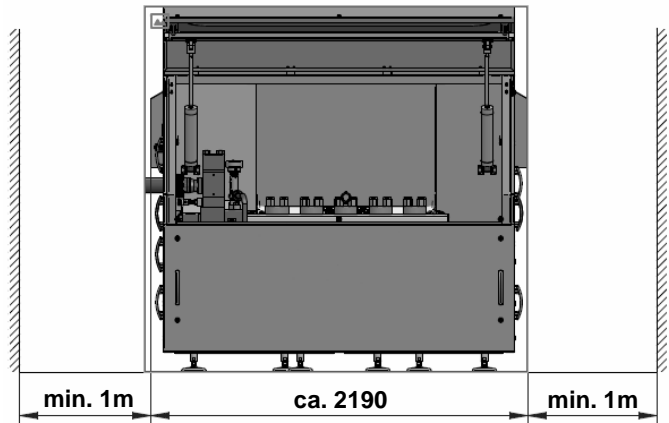

Kugelventile

Für hochviskose und abrasive Produkte

Modell	Max. Druck (bar)	Max. Durchsatz (Liter pro Stunde)
HLI8-150K	150	61.000
HLI8-200K	200	54.000
HLI8-250K	250	44.000
HLI8-300K	300	35.000
HLI8-350K	350	27.000
HLI8-550K	550	19.000
HLI8-600K	600	17.000

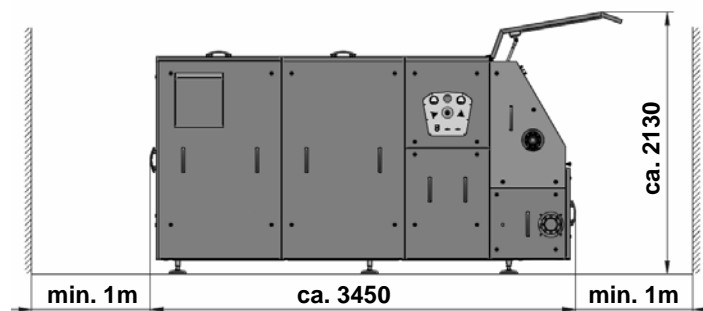

HST Maschinenbau GmbH • Werkstraße 23 • D-23942 Dassow • Germany
 Tel: +49 38826 / 88 78 0 • Email: info@hst-gmbh.com • www.hst-gmbh.com