

# Homogenisator HLI90

- Max. 16.000 Liter pro Stunde (100 bar)
- Max. Homogenisierdruck 700 bar (2.600 l/h)
- Tellerventile und Kugelventile Ausführungen
- Max. Motorleistung 90 kW
- Gewicht mit Motor ca. 2.700 kg
- Schaltschrank inkl. SPS Steuerung
- Optional in aseptischer Ausführung mit Sterilwassererzeugung
- Integriertes Schmiersystem
- Geringerer ökologischer Fußabdruck
- Designed and Made in Germany



**Technische Änderungen bleiben vorbehalten!**

## Tellerventile

Für niedrigviskose und nur leicht abrasive Produkte

Modell	Max. Druck (bar)	Max. Durchsatz (Liter pro Stunde)
HLI90-100T	100	16.000
HLI90-150T	150	16.000
HLI90-200T	200	12.500
HLI90-250T	250	9.200
HLI90-300T	300	7.600
HLI90-350T	350	6.300
HLI90-550T	550	4.000

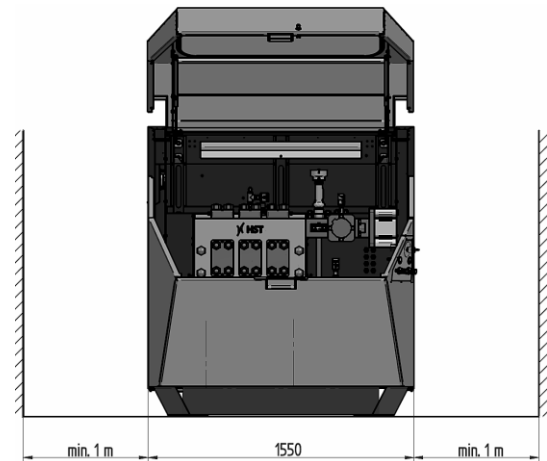

## Kugelventile

Für hochviskose und abrasive Produkte

Modell	Max. Druck (bar)	Max. Durchsatz (Liter pro Stunde)
HLI90-150K	150	14.400
HLI90-200K	200	11.000
HLI90-300K	300	6.700
HLI90-400K	400	5.500
HLI90-550K	550	3.500
HLI90-700K	700	2.600

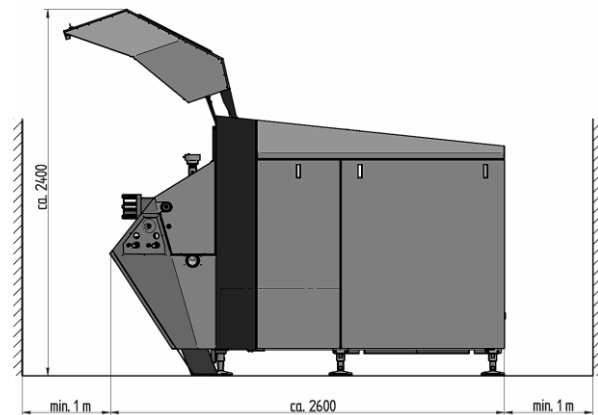

HST Maschinenbau GmbH • Werkstraße 23 • D-23942 Dassow • Germany  
Tel: +49 38826 / 88 78 0 • Email: info@hst-gmbh.com • www.hst-gmbh.com